

INSPIRON™

GHID DE CONFIGURARE



INSPIRON™

GHID DE CONFIGURARE

Model normativ: Seria P07E

Model normativ: P07E001

Note, atenționări și avertismente



NOTĂ: O NOTĂ indică informații importante care vă ajută să optimizați utilizarea calculatorului dvs.



ATENȚIONARE: O ATENȚIONARE indică fie o deteriorare potențială a hardware-ului, fie o pierdere de date și vă informează cum să evitați problema.



AVERTISMENT: Un AVERTISMENT indică un pericol de deteriorare a bunurilor, de vătămare corporală sau deces.

Dacă ați achiziționat un calculator Dell™ Seria n, nicio referință din prezentul document la sistemele de operare Microsoft® Windows® nu este aplicabilă.

Informațiile din acest document pot fi modificate fără notificare.

© 2009 Dell Inc. Toate drepturile rezervate.

Este strict interzisă reproducerea sub orice formă a acestor materiale, fără autorizația scrisă a Dell Inc.

Mărcile comerciale utilizate în acest text: *Dell*, logo-ul *DELL*, *Inspiron*, *YOURS IS HERE*, *Dell on Call* și *DellConnect* sunt mărci comerciale ale Dell Inc.; *Intel*, *Pentium* și *Celeron* sunt mărci comerciale înregistrate, iar *Core* este marcă comercială aparținând Intel Corporation în S.U.A. și în alte țări; *Microsoft*, *Windows*, *Windows Vista* și logo-ul butonului de start *Windows Vista* sunt fie mărci comerciale, fie mărci comerciale înregistrate ale Microsoft Corporation în Statele Unite și/sau în alte țări; *Blu-ray Disc* este marcă comercială a Blu-ray Disc Association; *Bluetooth* este marcă comercială înregistrată, deținută de Bluetooth SIG, Inc. și este utilizată de Dell sub licență.

Alte mărci comerciale și denumiri comerciale pot fi utilizate în acest document pentru referire fie la entitățile care au drepturi asupra mărcilor și denumirilor, fie la produsele acestora. Dell Inc. neagă orice interes de proprietate asupra mărcilor comerciale și denumirilor comerciale cu excepția celor care îi aparțin.

Octombrie 2009

P/N 6335Y

Rev. A00

Cuprins

Configurarea notebook-ului Inspiron	5	Utilizarea unității optice	30
Înainte de configurarea calculatorului dvs.	5	Elemente situate pe afișaj	32
Conectați adaptorul de c.a.	6	Dell Extended Battery Life	34
Conectați cablul de rețea (opțional)	7	Scoaterea și înlocuirea bateriei	34
Apăsăți butonul de alimentare	8	Caracteristici software	36
Configurarea Microsoft Windows	9	Copii de siguranță cu Dell DataSafe Online	39
Instalați cardul SIM (opțional)	10	Dell Dock	40
Activați sau dezactivați modul wireless (opțional)	12	Rezolvarea problemelor	41
Conectarea la Internet (opțional)	14	Coduri sonore	41
Utilizarea notebook-ului Inspiron	18	Probleme de rețea	42
Elemente prezente pe partea dreaptă	18	Probleme de alimentare	43
Elemente prezente pe partea stângă	20	Problemele de memorie	45
Elemente prezente pe partea frontală	22	Blocări și probleme de software	46
Elemente prezente pe baza calculatorului și pe tastatură	24	Utilizarea instrumentelor de asistență	48
Gesturi pentru touchpad	26	Dell Support Center (Centru de Asistență Dell)	48
Tastele de comenzi multimedia	28	Mesaje de sistem	49

Cuprins

Hardware Troubleshooter (Depanator hardware)	51	Găsirea mai multor informații și resurse	70
Dell Diagnostics	51	Specificații de bază	72
Restaurarea sistemului de operare	55	Anexă	77
Restaurare sistem	56	Mențiune produs Macrovision	77
Dell Factory Image Restore	57	Informații pentru NOM sau Standardul Oficial Mexican (doar pentru Mexic)	78
Reinstalarea sistemului de operare	59	Index	79
Obținerea de ajutor	61		
Asistență tehnică și serviciu clienți	62		
DellConnect	62		
Servicii online	63		
Serviciu automat stare comandă	64		
Informații despre produse	64		
Returnarea articolelor pentru reparare în garanție sau pentru credit	65		
Înainte să apelați	66		
Cum se poate contacta Dell	68		

Configurarea notebook-ului Inspiron

Această secțiune conține informații despre configurarea notebook-ului dvs. Dell™ Inspiron™.

Înainte de configurarea calculatorului dvs.

Înainte de poziționarea calculatorului dvs., asigurați-vă că dispuneți de acces ușor la o sursă de alimentare, de ventilație adecvată și de o suprafață orizontală pe care să amplasați calculatorul.

Restricționarea fluxului de aer în jurul notebook-ului Inspiron poate cauza supraîncălzirea acestuia. Pentru a preveni supraîncălzirea, asigurați-vă că lăsați minim 10,2 cm în spatele calculatorului și 5,1 cm pe toate celelalte părți. Nu amplasați niciodată calculatorul într-un spațiu închis, cum ar fi un dulap sau un sertar, când acesta este alimentat.

 **AVERTISMENT:** Nu blocați, nu împingeți obiecte și nu permiteți acumularea prafului în orificiile de ventilație. Nu amplasați calculatorul Dell aflat în funcțiune într-un mediu slab ventilat, cum ar fi un geamantan închis. Blocarea aerisirii poate cauza defectarea calculatorului sau poate provoca incendii. Calculatorul pornește ventilatorul atunci când se încălzește. Zgomotul ventilatorului este normal și nu indică o problemă cu ventilatorul sau calculatorul.

 **ATENȚIONARE:** Amplasarea sau stivuirea obiectelor grele sau ascuțite pe calculator poate cauza deteriorarea permanentă a calculatorului.

Conectați adaptorul de c.a.

Conectați adaptorul de c.a. la calculator, apoi conectați-l la o priză de perete sau la un prelungitor cu protecție.

⚠️ AVERTISMENT: Adaptorul de c.a. poate fi conectat la prize electrice din întreaga lume. Cu toate acestea, tipurile de conectori și cabluri de alimentare multiplă variază de la o țară la alta. Utilizarea unui cablu incompatibil sau conectarea neadecvată a cablului la o multipriză sau priză de rețea poate cauza incendii sau deteriorarea permanentă a calculatorului.

🔌 NOTĂ: Conectați ferm cablul de alimentare la adaptor și asigurați-vă că indicatorul luminos al adaptorului este aprins când porniți calculatorul.

🔌 NOTĂ: Utilizați numai familiile de adaptoare de c.a. Dell PA-2E, PA-3E și PA-12 cu calculatorul.

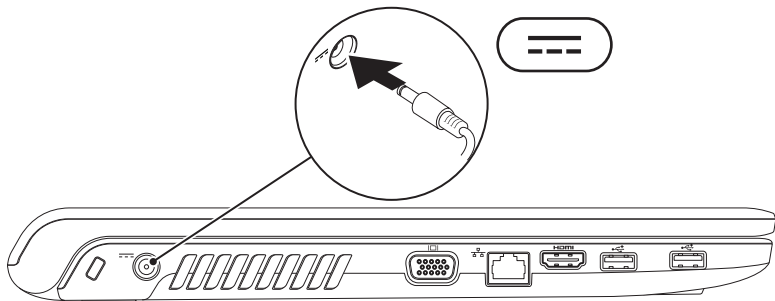

Conectați cablul de rețea (opțional)

Pentru a utiliza o conexiune de rețea cu cablu, conectați cablul de rețea.

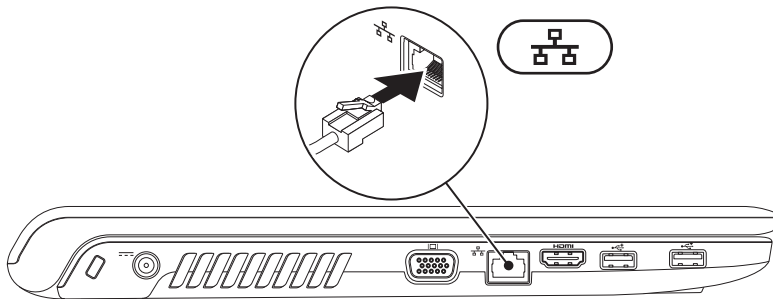

Apăsați butonul de alimentare

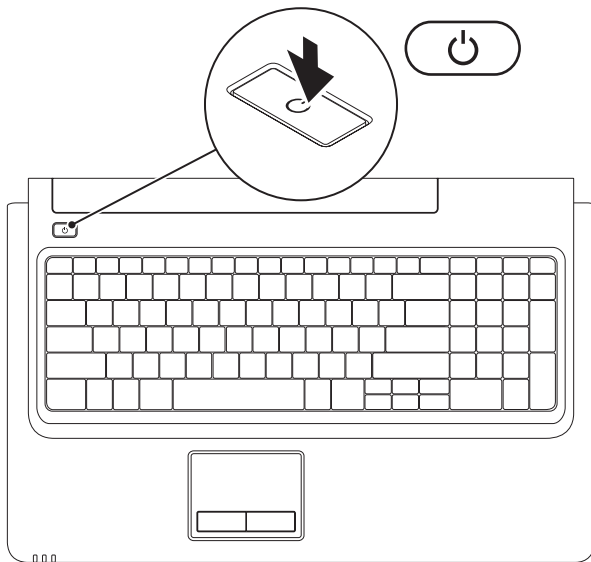

Configurarea Microsoft Windows

Calculatorul Dell are preinstalat sistemul de operare Microsoft® Windows®. Pentru a configura Windows pentru prima oară, urmați instrucțiunile afișate pe ecran. Acești pași sunt obligatorii, iar terminarea poate dura mai mult timp. Ecranele de configurare ale Windows vă vor purta prin mai multe proceduri, inclusiv acceptarea acordurilor de licență, setarea preferințelor și configurarea unei conexiuni la Internet.



ATENȚIONARE: Nu întrerupeți procesul de configurare a sistemului de operare. În caz contrar, calculatorul poate deveni inutilizabil și va trebui să reinstalați sistemul de operare.



NOTĂ: Pentru o performanță optimă a calculatorului, este recomandat să descărcați și să instalați cele mai noi variante de BIOS și drivere pentru calculatorul dvs., disponibile la support.dell.com.

Instalați cardul SIM (opțional)

Instalarea unui card Modul de Identitate Abonat (Subscriber Identity Module - SIM) vă permite să navigați pe Internet, să vă verificați e-mailul și să vă conectați la o rețea privată virtuală (Virtual Private Network). Pentru a accesa aceste caracteristici, trebuie să vă aflați în cadrul rețelei furnizorului dvs. de servicii de telefonie mobilă.

- 1 Card SIM
- 2 Slot card SIM
- 3 Bay baterie

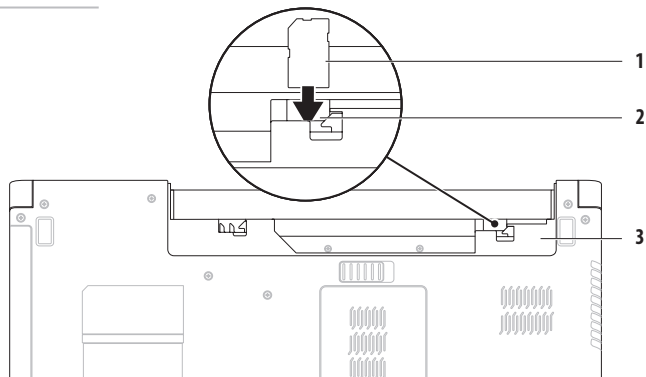

Pentru a instala cardul SIM:

1. Opriți calculatorul.
2. Scoateți bateria (consultați „Scoaterea și înlocuirea bateriei” la pagina 34).
3. În bay-ul bateriei, glisați cardul SIM în slotul pentru cardul SIM.
4. Înlocuiți bateria (consultați „Scoaterea și înlocuirea bateriei” la pagina 34).
5. Porniți calculatorul.

Pentru a scoate cardul SIM, apăsați și scoateți cardul SIM.

Activați sau dezactivați modul wireless (opțional)

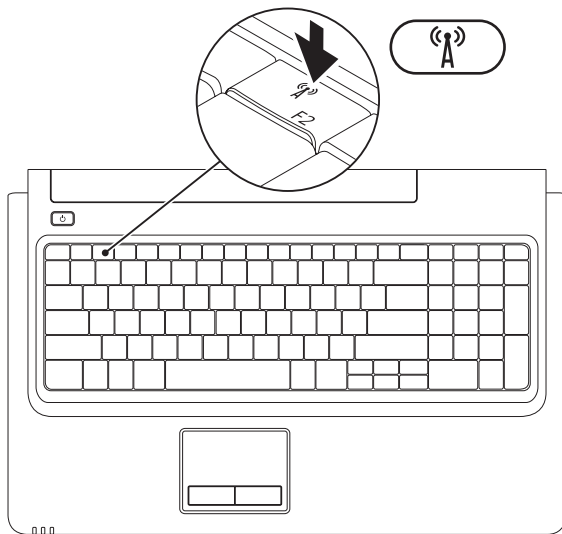

Pentru a activa modul wireless:

1. Calculatorul trebuie să fie pornit.
2. Apăsați tasta wireless  din șirul de taste funcționale ale tastaturii.

Pe ecran va fi afișată o confirmare a selecției dvs.

Wireless activat



Wireless dezactivat



Pentru a dezactiva modul wireless:

Apăsați din nou tasta wireless  din șirul de taste funcționale ale tastaturii pentru a opri toate dispozitivele radio.

-  **NOTĂ:** Tasta pentru wireless vă permite să dezactivați rapid toate dispozitivele radio wireless (WiFi și Bluetooth®) de pe calculator, cum ar fi în cazul în care vi se solicită dezactivarea tuturor dispozitivelor radio wireless în timpul unei călătorii cu avionul.

Conectarea la Internet (opțional)

Pentru conectare la Internet aveți nevoie de un modem extern sau de o conexiune de rețea și de un furnizor de servicii Internet (ISP).

Dacă în comanda inițială nu s-a inclus un modem extern prin USB sau un adaptor WLAN, puteți achiziționa unul de la **www.dell.com**.

Configurarea unei conexiuni prin fir

- Dacă utilizați o conexiune DSL sau un modem de cablu/satelit, contactați ISP-ul sau serviciul de telefonie celulară pentru instrucțiuni privind configurarea.
- Dacă utilizați o conexiune dial-up, conectați linia telefonică la modemul extern opțional prin USB și la priza de telefon înainte de a configura conexiunea Internet.

Pentru a încheia configurarea conexiunii cu fir la Internet, urmați instrucțiunile din „Configurarea conexiunii dvs. la Internet” de la pagina 16.

Configurarea unei conexiuni wireless

 **NOTĂ:** Pentru a configura routerul wireless, consultați documentația care a fost livrată împreună cu routerul dvs.

Înainte de a putea utiliza conexiunea wireless la Internet, trebuie să conectați routerul wireless.

Pentru a configura conexiunea la un router wireless:

Windows Vista®

1. Asigurați-vă că modul wireless este activat pe calculator (consultați „Activarea sau dezactivarea modului wireless” la pagina 12).
2. Salvați și închideți toate fișierele deschise și închideți toate programele deschise.
3. Faceți clic pe **Start**  → **Connect To** (Conectare la).
4. Urmați instrucțiunile de pe ecran pentru a încheia configurarea.

Windows® 7

1. Asigurați-vă că modul wireless este activat pe calculator (consultați „Activarea sau dezactivarea modului wireless” la pagina 12).
2. Salvați și închideți toate fișierele deschise și închideți toate programele deschise.
3. Faceți clic pe **Start**  → **Control Panel** (Panou de control) → **Network and Internet** (Rețea și Internet) → **Network and Sharing Center** (Rețea și centru de partajare) → **Set up a new connection or network** (Configurare conexiune sau rețea nouă) → **Connect to a network** (Conectare la o rețea).
4. Urmați instrucțiunile de pe ecran pentru a încheia configurarea.

Configurarea conexiunii dvs. la Internet

Furnizorii ISP și ofertele ISP variază în funcție de țară. Contactați furnizorul ISP pentru ofertele valabile în țara dvs.

Dacă nu vă puteți conecta la Internet, dar v-ați conectat cu succes înainte, este posibil ca furnizorul ISP să aibă o întrerupere a serviciului. Contactați furnizorul dvs. ISP pentru a verifica starea serviciului sau încercați să vă conectați din nou mai târziu.

Să aveți pregătite informațiile despre furnizorul dvs. ISP. Dacă nu aveți un furnizor ISP, Expertul **Connect to the Internet** (Conectare la Internet) vă poate ajuta să obțineți unul.

Pentru a configura conexiunea Internet:

Windows Vista

 **NOTĂ:** Instrucțiunile următoare sunt valabile pentru interfața Windows implicită, deci pot să nu fie valabile dacă setați calculatorul Dell™ pentru interfața Windows Classic.

1. Salvați și închideți toate fișierele deschise și închideți toate programele deschise.
2. Faceți clic pe **Start**  → **Control Panel** (Panou de control) → **Network and Internet** (Rețea și Internet) → **Network and Sharing Center** (Rețea și centru de partajare) → **Set up a connection or network** (Configurare conexiune sau rețea) → **Connect to the Internet** (Conectare la Internet).
Este afișată fereastra **Connect to the Internet** (Conectare la Internet).

 **NOTĂ:** Dacă nu știți ce tip de conexiune să selectați, faceți clic pe **Help me choose** (Ajută-mă să aleg) sau contactați furnizorul dvs. ISP.

3. Urmați instrucțiunile de pe ecran și utilizați informațiile de configurare furnizate de furnizorul dvs. ISP pentru a încheia configurarea.

Windows 7



1. Salvați și închideți toate fișierele deschise și închideți toate programele deschise.
 2. Faceți clic pe **Start**  → **Control Panel** (Panou de control) → **Network and Internet** (Rețea și Internet) → **Network and Sharing Center** (Rețea și centru de partajare) → **Set up a new connection or network** (Configurare conexiune sau rețea nouă) → **Connect to the Internet** (Conectare la Internet).
Este afișată fereastra **Connect to the Internet** (Conectare la Internet).
-  **NOTĂ:** Dacă nu știți ce tip de conexiune să selectați, faceți clic pe **Help me choose** (Ajută-mă să decid) sau contactați furnizorul dvs. ISP.
3. Urmați instrucțiunile de pe ecran și utilizați informațiile de configurare furnizate de furnizorul dvs. ISP pentru a încheia configurarea.

Utilizarea notebook-ului Inspiron

Această secțiune oferă informații despre caracteristicile disponibile pe notebook-ul dvs. Inspiron.

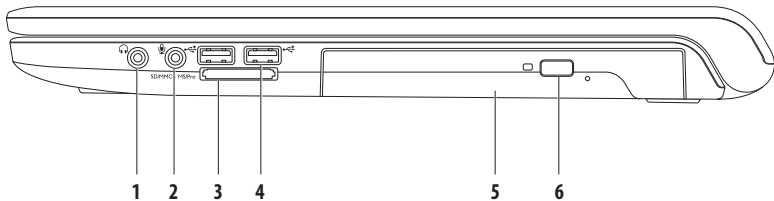
Elemente prezente pe partea dreaptă



-
-  **Conector de ieșire audio/căști** — Conectează o pereche de căști sau o boxă sau un sistem audio.
 -  **Conector de intrare audio/microfon** — Conectează un microfon sau un semnal de intrare pentru utilizare cu programele audio.
-

3  **Cititor de card media 7 în 1** — Oferă un mod rapid și comod de a vizualiza și a distribui fotografii digitale, muzică, materiale video și documente stocate pe următoarele tipuri de carduri media digitale:

- Card de memorie Secure Digital (SD)
- Card Secure Digital High Capacity (SDHC)
- Multi Media Card (MMC)
- MMC+
- Memory Stick
- Memory Stick PRO
- xD-Picture Card (tip - M și tip - H)

NOTĂ: Calculatorul este livrat cu un dop din plastic instalat în slotul pentru card media. Aceste carduri fictive protejează sloturile neutilizate de praf și de alte particule. Păstrați dopul pentru a-l utiliza când în slot nu este instalat niciun card media. Dopurile de la alte calculatoare pot să nu fie adecvate pentru calculatorul dvs.

4  **Conectoare USB 2.0 (2)** — Asigură conectarea dispozitivelor USB precum mouse-urile, tastaturile, imprimantele, unitățile externe sau playerele MP3.

5 **Unitatea optică** — Redă sau înregistrează CD-uri, DVD-uri sau discuri Blu-ray (opțional). Asigurați-vă că fața imprimată este orientată în sus la amplasarea discurilor în sertarul unității optice.

6 **Buton de ejectare** — Deschide sertarul unității optice la apăsare.

Elemente prezente pe partea stângă

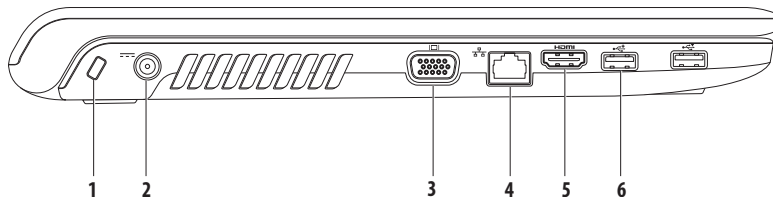

-
- 1 **Slot pentru cablu de securitate** — Atașează la calculator un cablu de securitate disponibil în comerț.

NOTĂ: Înainte de achiziționarea unui cablu de securitate, asigurați-vă că acesta este compatibil cu slotul pentru cablu de securitate al calculatorului dvs.

- 2  **Conector pentru adaptor de c.a.** — Se conectează la un adaptor de c.a. pentru alimentarea calculatorului și încărcarea bateriei.
-

- 3  **Conector VGA** — Se conectează la un monitor sau la un proiector.
-

- 4  **Conector de rețea** — Conectează calculatorul la o rețea sau la un dispozitiv cu bandă largă dacă utilizați o rețea cu cablu.
-

- 5  **Conector HDMI** — Se conectează la un televizor pentru semnale audio și video 5.1.

NOTĂ: Când este utilizat cu un monitor, este citit numai semnalul video.

- 6  **Conectoare USB 2.0 (2)** — Asigură conectarea dispozitivelor USB precum mouse-urile, tastaturile, imprimantele, unitățile externe sau playerele MP3.
-

Elemente prezente pe partea frontală

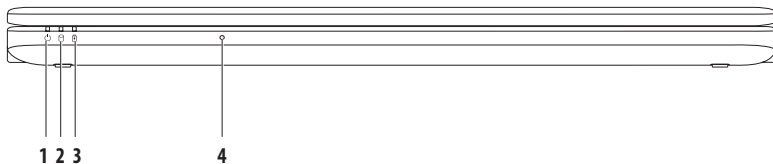

1  **Indicator luminos de alimentare** — Indică următoarele stări de alimentare:

- Alb continuu — Calculatorul este pornit.
- Alb intermitent — Calculatorul este în modul standby.
- Stins — Calculatorul este stins sau în modul hibernare.

2  **Indicator de activitate pentru unitatea hard disk** — Se aprinde atunci când calculatorul citește date de pe unitatea hard disk sau scrie date pe aceasta. O lumină intermitentă indică activitatea unității hard disk.

- 3  — Indică următoarele stări când calculatorul este alimentat utilizând adaptorul de c.a. sau bateria.



	Starea indicatorului luminos	Stările calculatorului	Nivelul de încărcare a bateriei
Adaptor de c.a.	alb continuu	pornit/oprit/standby/hibernare	<98%
	stins	pornit/oprit/standby/hibernare	>98%
Baterie	galben continuu	pornit/standby	<=10%
	stins	pornit/oprit/standby/hibernare	>10%

NOTĂ: Bateria se încarcă atunci când calculatorul este alimentat de adaptorul de c.a.

- 4 **Microfon analogic** — Microfon încorporat pentru conferințe și chat.

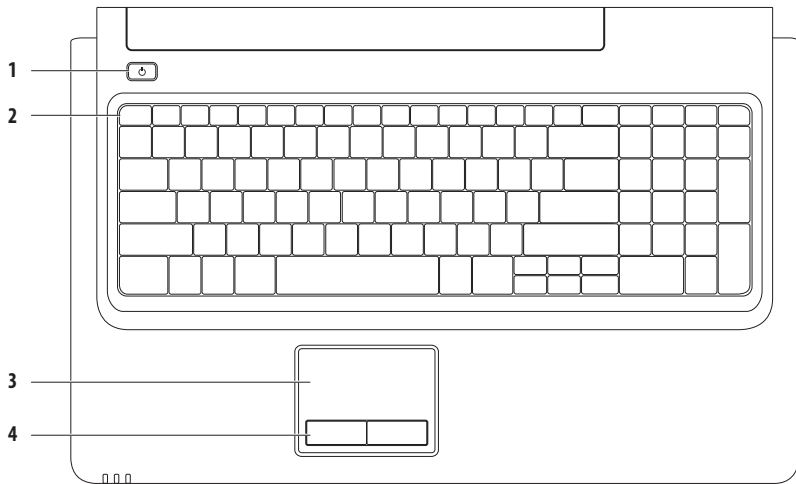
Elemente prezente pe baza calculatorului și pe tastatură



-
-  **Butonul de alimentare** — Pornește sau oprește calculatorul la apăsare.
 - Rândul de taste funcționale** — Tasta de activare și dezactivare wireless, tastele de intensificare și scădere a luminozității, tastele multimedia și tasta de activare sau dezactivare a touchpadului sunt amplasate pe acest rând.
Pentru mai multe informații despre tastele multimedia, consultați „Tastele de comenzi multimedia” de la pagina 28.
 - Touchpad** — Oferă funcționalitatea unui mouse pentru deplasarea cursorului, tragerea sau mutarea elementelor selectate și clic stânga prin atingerea scurtă a suprafeței. Acesta acceptă funcțiile **Derulare** și **Zoom**. Pentru mai multe informații, consultați „Gesturi pentru touchpad” la pagina 26.
NOTĂ: Pentru a activa sau dezactiva touchpadul, apăsați tasta  de pe rândul de taste funcționale al tastaturii.
 - Butoane touchpad (2)** — Oferă funcționalități de tip clic stânga și clic dreapta, similare butoanelor unui mouse.
-

Gesturi pentru touchpad

Derulare

Permite parcurgerea unui conținut. Funcția de derulare include:

Derulare tradițională — Permite derulare în sus și în jos sau la dreapta și la stânga.

Pentru a derula în sus și în jos:

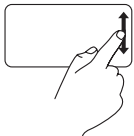

Deplasați un deget în sus sau în jos în zona de derulare verticală (extrema dreaptă a touchpad-ului).

Pentru a derula la stânga sau la dreapta:

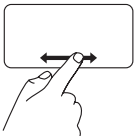

Deplasați un deget spre dreapta sau spre stânga în zona de derulare orizontală (extrema inferioară a touchpad-ului).

Derulare circulară — Permite derulare în sus și în jos sau la dreapta și la stânga.

Pentru a derula în sus și în jos:

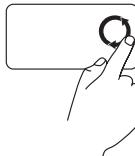

Deplasați un deget în zona de derulare verticală (extrema dreaptă a touchpad-ului) cu o mișcare circulară în sens orar pentru a derula în sus sau în sens antiorar pentru a derula în jos.

Pentru a derula la stânga sau la dreapta:



Deplasați un deget în zona de derulare verticală (extrema inferioară a touchpad-ului) cu o mișcare circulară în sens orar pentru a derula la dreapta sau în sens antiorar pentru a derula la stânga.

Panoramare

Permite creșterea sau reducerea măririi conținutului ecranului.

Funcția zoom include:

Zoom cu un deget — Permite mărirea sau micșorarea.

Pentru mărire:

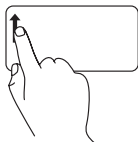

Deplasați un deget în sus în zona de zoom (extrema stângă a touchpad-ului).

Pentru micșorare:

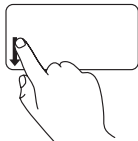

Deplasați un deget în jos în zona de zoom (extrema stângă a touchpad-ului).

Tastele de comenzi multimedia

Tastele de comenzi multimedia sunt amplasate pe rândul de taste funcționale al tastaturii. Pentru a utiliza comenzile multimedia, apăsați tasta corespunzătoare. Puteți configura tastele de comenzi multimedia de pe tastatură utilizând **Function Key Behavior** (Comportament taste funcționale) din utilitarul **System Setup** (BIOS) (Configurare sistem (BIOS)) sau **Windows Mobility Center** (Centru de mobilitate Windows).

Utilitarul System Setup (BIOS) (Configurare sistem (BIOS)) —

Pentru a accesa **Function Key Behavior** (Comportament taste funcționale):

1. Apăsați <F2> în timpul secvenței POST (autotest la inițializare) pentru a accesa utilitarul **System Setup** (BIOS) (Configurare sistem (BIOS)).
2. În **Function Key Behavior** (Comportament taste funcționale), selectați **Multimedia Key First** (Întâi tastă multimedia) sau **Function Key First** (Întâi tastă funcțională).

Opțiunile din setările **Function Key Behavior** (Comportament taste funcționale) sunt:

Multimedia Key First (Întâi tastă multimedia) — Aceasta este setarea implicită. Apăsarea oricărei taste de comenzi multimedia efectuează acțiunea multimedia asociată. Pentru o tastă funcțională, apăsați <Fn> + tasta funcțională dorită.

Function Key First (Întâi tastă funcțională) — Apăsarea oricărei taste funcționale efectuează funcția asociată. Pentru o acțiune multimedia, apăsați <Fn> + tasta de comandă multimedia corespunzătoare.



NOTĂ: Opțiunea **Multimedia Key First** (Întâi tastă multimedia) este activă numai în cadrul sistemului de operare.

Windows Mobility Center (Centru de mobilitate Windows) —

1. Apăsați < > <X> pentru a lansa aplicația Windows Mobility Center (Centru de mobilitate Windows).
2. În **Function Key Row** (Rând taste funcționale), selectați **Function Key** (Tastă funcțională) sau **Multimedia Key** (Tastă multimedia).



 Dezactivare sunet

 Reducere volum sonor

 Creștere volum sonor

 Redare piesă anterioară sau capitol anterior

 Redare sau pauză

 Redare piesă următoare sau capitol următor

Utilizarea unității optice

 **ATENȚIONARE:** Nu apăsați pe sertarul unității optice la deschiderea și închiderea acestuia. Păstrați sertarul unității optice închis când nu utilizați unitatea optică.

 **ATENȚIONARE:** Nu mișcați calculatorul în timpul redării sau înregistrării unui disc.

Unitatea optică redă sau înregistrează CD-uri, DVD-uri și discuri Blu-ray (opțional). La amplasarea discurilor în sertarul unității optice asigurați-vă că fața imprimată este orientată în sus.

Pentru a introduce un disc în unitatea optică:

1. Apăsați butonul de ejectare de pe unitatea optică.
2. Trageți în exterior sertarul unității optice.
3. Amplasați discul, cu fața etichetată în sus, în centrul sertarului unității optice și fixați discul pe ax.
4. Împingeți sertarul unității optice înapoi în unitate.

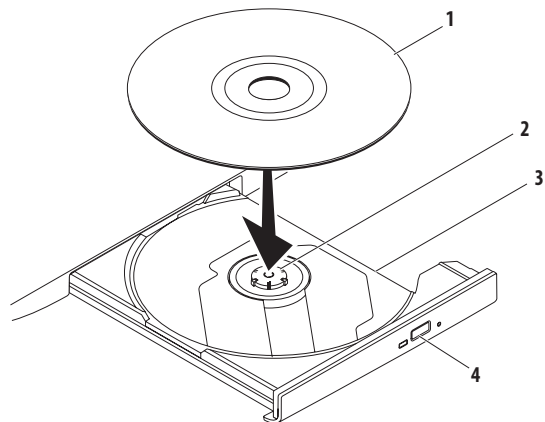

1 disc

2 ax

3 sertarul unității optice

4 buton scoatere

Elemente situate pe afișaj

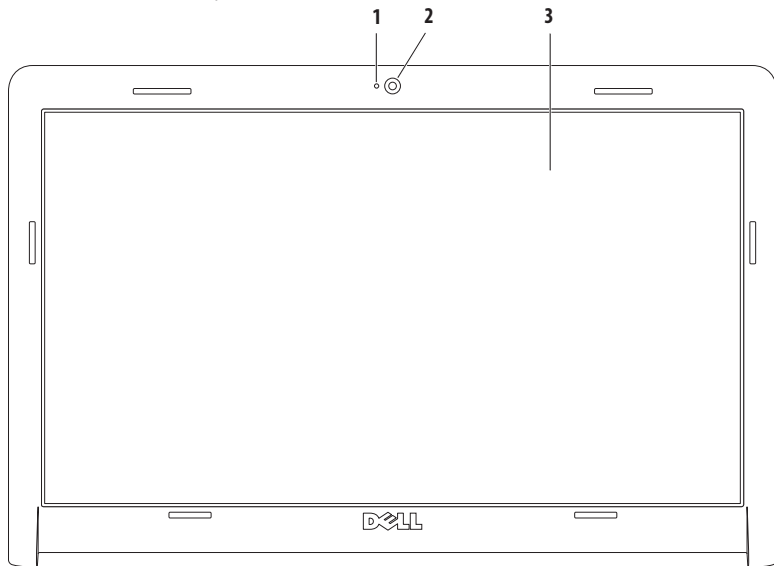

-
- 1 Indicator de activitate a camerei** — Indică starea pornit sau oprit a camerei.
 - 2 Cameră** — Cameră încorporată pentru captură video, conferințe și chat.
 - 3 Afișaj** — Afișajul poate varia în funcție de alegerile făcute la achiziționarea calculatorului. Pentru mai multe informații despre afișaje, consultați *Ghidul tehnologic Dell* de pe unitatea hard disk sau la **support.dell.com/manuals**.
-

Dell Extended Battery Life

Caracteristica Dell Extended Battery Life oferă opțiuni pentru a obține o durată maximă de rezervă de la baterie. Această caracteristică este funcțională în mod implicit și este activată când deconectați alimentarea cu c.a.

Apăsați <F3> pentru a activa sau dezactiva caracteristica. Este afișată fereastra pop-up **Extended Battery Life** (Durată de viață prelungită baterie) pentru a indica starea curentă.

Pentru a afla mai multe despre opțiunile de personalizare pentru Dell Extended Battery Life:

1. Apăsați <F3>.
Este afișată fereastra pop-up **Extended Battery Life** (Durată de viață prelungită baterie).
2. Faceți clic pe **Show Settings** (Afișare setări)
Este afișată fereastra **Battery Meter** (Indicatorul nivelului bateriei).
3. Faceți clic pe **What is Dell Extended Battery Life?** (Ce este Dell Extended Battery Life?).

Scoaterea și înlocuirea bateriei

 **AVERTISMENT:** Înainte de a iniția oricare din procedurile din această secțiune, urmați instrucțiunile de siguranță livrate împreună cu calculatorul.

 **AVERTISMENT:** Utilizarea unei baterii incompatibile poate spori riscul de incendiu sau explozie. Acest calculator trebuie să utilizeze numai baterii achiziționate de la Dell. Nu utilizați baterii de la alte calculatoare.

 **AVERTISMENT:** Înainte de a scoate bateria, opriți calculatorul și scoateți cablurile externe (inclusiv cablul adaptorului de c.a.).

Pentru a scoate bateria:

1. Opriți calculatorul și întoarceți-l cu baza în sus.
2. Glisați dispozitivul de blocare a bateriei în poziția deblocat.
3. Glisați bateria în afara compartimentului pentru baterie.

Pentru a înlocui bateria:

1. Aliniați lamelele bateriei cu sloturile din bay-ul bateriei.
2. Glisați bateria în bay-ul pentru baterie până când aceasta se fixează în poziție.

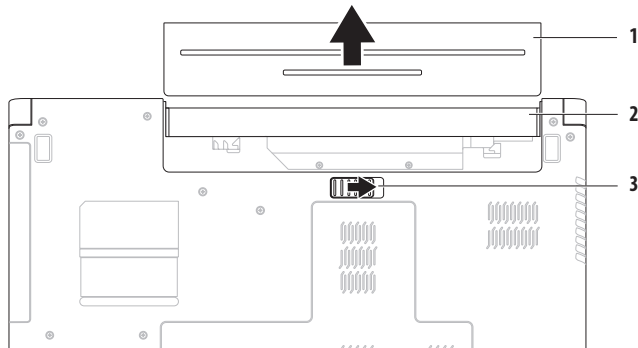

-
- 1 Baterie
 - 2 Bay baterie
 - 3 Dispozitiv de eliberare a bateriei
-

Caracteristici software

 **NOTĂ:** Pentru mai multe informații despre funcțiile descrise în această secțiune, consultați *Ghidul tehnologic Dell* de pe unitatea hard disk sau la support.dell.com/manuals.

Productivitate și comunicare

Puteți utiliza calculatorul pentru a crea prezentări, broșuri, felicitări, pliante și foi de calcul. Puteți, de asemenea, edita și vizualiza fotografii și imagini digitale. Consultați comanda de achiziție pentru a vedea software-ul instalat pe calculator.

După conectarea la Internet puteți accesa site-uri Web, configura un cont de e-mail și încărca sau descărca fișiere.

Divertisment și multimedia

Puteți utiliza calculatorul pentru a viziona clipuri video, pentru a juca jocuri, pentru a asculta muzică sau posturi de radio pe Internet.

Puteți descărca sau copia imagini și fișiere video de pe dispozitive portabile, precum camere digitale și telefoane celulare. Aplicațiile software opționale vă permit să organizați și să creați fișiere audio și video ce pot fi înregistrate pe disc, salvate pe dispozitive portabile precum playerele MP3 și playerele video portabile sau pot fi redată și vizionate direct prin intermediul televizoarelor, proiectoarelor și echipamentelor Home Theater conectate.

Particularizarea desktopului

Puteți utiliza opțiunile de personalizare disponibile în sistemul dvs. de operare pentru a schimba aspectul, rezoluția, fundalul de ecran, economizorul de ecran sau alte caracteristici de pe desktop.

Pentru a particulariza desktopul:

Windows Vista®

1. Faceți clic dreapta pe o zonă deschisă a desktop-ului.
2. Faceți clic pe **Personalize** (Personalizare) pentru a deschide fereastra **Personalize appearance and sounds** (Personalizare aspect și sunete) și a afla mai multe despre opțiunile de personalizare.

Windows® 7

1. Faceți clic dreapta pe o zonă deschisă a desktop-ului.
2. Faceți clic pe **Personalize** (Personalizare) pentru a deschide fereastra **Change the visuals and sounds on your computer** (Modificare aspect și sunete pe calculator) și a afla mai multe despre opțiunile de personalizare.

Personalizarea setărilor privind consumul de energie

Puteți utiliza opțiunile privind consumul de energie din sistemul de operare pentru a configura setările privind consumul de energie ale calculatorului. Sistemul de operare Microsoft® Windows instalat pe calculatorul dvs. Dell oferă următoarele opțiuni:

Windows Vista

- **Dell Recommended** (Recomandat de Dell) — Oferă performanțe maxime când sunt necesare și economisește energie în perioadele de inactivitate.
- **Power saver** (Economic) — Economisește energie prin reducerea performanțelor sistemului pentru a maximiza durata de viață a calculatorului și prin reducerea consumului de energie al calculatorului de-a lungul duratei de viață a acestuia.
- **High performance** (Performanțe ridicate) — Această opțiune asigură cel mai ridicat nivel al performanțelor prin adaptarea vitezei procesorului în funcție de activitatea dvs. și prin maximizarea performanțelor sistemului.

Windows 7

- **Power saver** (Economic) — Economisește energie prin reducerea performanțelor sistemului pentru a maximiza durata de viață a calculatorului și prin reducerea consumului de energie al calculatorului de-a lungul duratei de viață a acestuia.
- **Balanced** (Echilibrat) (recomandabil) — Echilibrează automat performanța calculatorului dvs., consumând energie pe hardware capabil.

Transferul de informații pe un calculator nou

Pentru a transfera informații pe un calculator nou:

Windows Vista

 **NOTĂ:** Pașii următori sunt valabili pentru interfața Windows implicită și pot să nu fie valabili dacă vă setați calculatorul Dell™ la interfața Windows Classic (Clasică Windows).

1. Faceți clic pe **Start**  → **Control Panel** (Panou de control) → **System and Maintenance** (Sistem și întreținere) → **Welcome Center** (Centrul de întâmpinare) → **Transfer files and settings** (Transferare fișiere și setări).
Dacă este afișată fereastra **User Account Control** (Control cont utilizator), faceți clic pe **Continue** (Continuare).
2. Urmați instrucțiunile din Expertul **Windows Easy Transfer** (Instrument Windows Easy Transfer).

Windows 7

1. Faceți clic pe **Start**  → **Control Panel** (Panou de control).
2. În caseta de căutare, tastați **Transfer** și apoi faceți clic pe **Transfer files from another computer** (Transfer fișiere din alt calculator).
3. Urmați instrucțiunile din Expertul **Windows Easy Transfer** (Transfer simplu Windows).

Copierea de rezervă a datelor

Este recomandată realizarea periodică a unui backup al fișierelor și dosarelor de pe calculator.

Pentru a efectua o copie de siguranță a datelor:

Windows Vista

1. Faceți clic pe **Start**  → **Control Panel** (Panou de control) → **System and Maintenance** (Sistem și întreținere) → **Backup and Restore Center** (Centru copiere de rezervă și restaurare) → **Backup files** (Fișiere copii de rezervă).

Dacă este afișată fereastra **User Account Control** (Control cont utilizator), faceți clic pe **Continue** (Continuare).

 **NOTĂ:** Anumite ediții de Windows Vista oferă o opțiune de protejare a calculatorului prin copii de siguranță.

2. Urmați instrucțiunile din expertul **Back up Files** (Fișiere copii de rezervă).

Windows 7

1. Faceți clic pe **Start**  → **Control Panel** (Panou de control) → **System and Security** (Sistem și securitate) → **Backup and Restore** (Copiere de rezervă și restaurare).
2. Faceți clic pe **Set up backup...** (Copie de rezervă instalare...).
3. Urmați instrucțiunile din Expertul **Configure Backup** (Configurare copiere de rezervă).

Copii de siguranță cu Dell DataSafe Online

 **NOTĂ:** Este posibil ca Dell DataSafe® Online să nu fie disponibil în toate regiunile.

 **NOTĂ:** Este recomandată o conexiune în bandă largă pentru viteze rapide de încărcare/descărcare.

Dell DataSafe Online este un serviciu de copiere de siguranță și recuperare automată, care ajută la protejarea datelor și a altor fișiere importante de incidente catastrofice, precum furt, incendii sau dezastre naturale. Puteți accesa serviciul de pe calculatorul dvs., utilizând un cont protejat de parolă.

Pentru mai multe informații, accesați delldatasafe.com.

Programarea efectuării de copii de siguranță:

1. Faceți dublu clic pe pictograma pentru Dell DataSafe Online  de pe bara de activități.
2. Urmați instrucțiunile care se afișează pe ecran.

Dell Dock

Dell Dock este un grup de pictograme care asigură accesul rapid la aplicații, fișiere și cataloage utilizate frecvent. Puteți personaliza grupul Dock:

- Adăugând sau eliminând pictograme
- Grupând pictogramele corelate în categorii
- Modificând culoarea și locația pentru Dock
- Modificând comportamentul pictogramelor



Adăugarea unei categorii

1. Faceți clic dreapta pe Dock, clic pe **Add** (Adăugare) → **Category** (Categorie).
Este afișată fereastra **Add/Edit Category** (Adăugare/Editare categorie).
2. Introduceți un titlu pentru categorie în câmpul **Title** (Titlu).
3. Selectați o pictogramă pentru categorie din caseta **Select an image:** (Selectare imagine:).
4. Faceți clic pe **Save**.

Adăugarea unei pictograme

Glisați și fixați pictograma în Dock sau într-o categorie.

Eliminarea unei categorii sau a unei pictograme

1. Faceți clic dreapta pe categoria sau pictograma din Dock și apoi clic pe **Delete shortcut** (Ștergere scurtătură) sau **Delete category** (Ștergere categorie).
2. Urmați instrucțiunile de pe ecran.

Personalizarea grupului Dock

1. Faceți clic dreapta pe Dock și clic pe **Advanced Setting...** (Setări avansate...).
2. Alegeți opțiunea dorită pentru a personaliza grupul Dock.

Rezolvarea problemelor

Această secțiune conține informații de depanare pentru calculatorul dvs. Dacă nu puteți rezolva problema utilizând indicațiile următoare, consultați „Utilizarea instrumentelor de asistență” la pagina 48 sau „Cum se contactează Dell” la pagina 68.

Coduri sonore

Calculatorul dvs. poate emite o serie de sunete în timpul pornirii în cazul în care există erori sau probleme. Această serie de sunete, numite cod sonor, identifică o problemă. Notați codul sunetului și contactați Dell (consultați „Cum se contactează Dell” la pagina 68).



NOTĂ: Pentru înlocuirea componentelor, consultați *Manualul de service* la support.dell.com/manuals.

Cod sonor	Problemă posibilă
Unul	Eroare posibilă placă de bază – Eroare sumă de verificare ROM BIOS
Două	Nu s-a detectat RAM NOTĂ: Dacă ați instalat sau înlocuit modulul de memorie, asigurați-vă că acesta este fixat în mod adecvat.
Trei	Eroare posibilă placă de bază – Eroare chipset
Patru	Eroare citire/scriere RAM
Cinci	Eroare ceas în timp real
Șase	Eroare placă video sau chip
Șapte	Eroare procesor
Opt	Eroare afișaj

Probleme de rețea

Conexiuni wireless

În cazul în care conexiunea la rețeaua wireless este pierdută —

Routerul wireless este deconectat sau modul wireless a fost dezactivat pe calculator.

- Asigurați-vă că modul wireless este activat (consultați „Activarea sau dezactivarea modului wireless” la pagina 12).
- Verificați routerul wireless pentru a vă asigura că este alimentat și conectat la sursa de date (modem cu cablu sau hub de rețea).
- Conexiunea wireless poate fi blocată sau întreruptă de interferențe. Încercați să mutați calculatorul mai aproape de routerul wireless.
- Restabiliți conexiunea cu routerul wireless (consultați „Configurarea unei conexiuni wireless” la pagina 15).

Conexiuni prin cablu

În cazul în care conexiunea la rețeaua cu cablu este pierdută — Cablul este slăbit sau deteriorat.

- Verificați cablul pentru a vă asigura că este conectat și că nu este deteriorat.
- Dacă problema persistă, contactați administratorul de rețea sau furnizorul de servicii Internet (ISP).

Probleme de alimentare

Dacă indicatorul luminos de alimentare sau baterie este stins — Calculatorul este fie oprit, în modul standby sau hibernare, fie nu este alimentat.

- Apăsați butonul de alimentare. Calculatorul își reia funcționarea normală dacă este oprit sau în modul hibernare.
- Apăsați o tastă de pe tastatură, deplasați mouse-ul conectat sau un deget pe touchpad sau apăsați butonul de alimentare pentru reluarea funcționării normale.
- Scoateți și reintroduceți cablul adaptorului de c.a. în conectorul de alimentare al calculatorului și în priza electrică.
- În cazul în care calculatorul este conectat la o multipriză, asigurați-vă că aceasta este conectată la o priză electrică și că este pornită. De asemenea, șuntați dispozitivele de protecție, multiprizele și cablurile prelungitoare pentru a verifica pornirea corectă a calculatorului.
- Asigurați-vă că priza electrică funcționează, testând-o pe un alt dispozitiv, cum ar fi o lampă.
- Verificați conexiunile cablului transformatorului c.a. Dacă adaptorul de c.a. are un indicator luminos, asigurați-vă că acesta este aprins.

Dacă indicatorul luminos de alimentare sau baterie este alb continuu și calculatorul nu răspunde — Calculatorul este fie în modul standby sau hibernare, fie este posibil ca afișajul să nu răspundă.

- Apăsați butonul de alimentare până când calculatorul se oprește, apoi porniți-l din nou.
- Dacă afișajul nu răspunde, apăsați butonul de alimentare până când calculatorul se oprește și reporniți calculatorul.
- Apăsați o tastă de pe tastatură, deplasați mouse-ul conectat sau un deget pe touchpad sau apăsați butonul de alimentare pentru reluarea funcționării normale.
- Dacă problema persistă, contactați Dell (consultați „Cum se contactează Dell” la pagina 68).

Rezolvarea problemelor

Dacă indicatorul luminos de alimentare luminează

intermitent alb — Calculatorul este în modul standby.

- Apăsați o tastă de pe tastatură, deplasați mouse-ul conectat sau un deget pe touchpad sau apăsați butonul de alimentare pentru reluarea funcționării normale.
- Dacă problema persistă, contactați Dell (consultați „Cum se contactează Dell” la pagina 68).

Dacă indicatorul luminos al bateriei luminează continuu

galben — Calculatorul este în modul standby, iar nivelul de încărcare al bateriei este scăzut.

- Conectați adaptorul de c.a. pentru alimentarea calculatorului și încărcarea bateriei.
- Apăsați o tastă de pe tastatură, deplasați mouse-ul conectat sau un deget pe touchpad sau apăsați butonul de alimentare pentru reluarea funcționării normale.
- Dacă problema persistă, contactați Dell (consultați „Cum se contactează Dell” la pagina 68).

Dacă vă confrunțați cu interferențe care împiedică

recepția pe calculatorul dvs. — Un semnal nedorit creează interferențe prin întreruperea sau blocarea altor semnale. Unele cauze posibile de interferență sunt:

- Cablurile prelungitoare pentru alimentare, tastatură și mouse.
- Conectarea prea multor dispozitive la o multipriză.
- Conectarea mai multor multiprize la aceeași priză de rețea.

Problemele de memorie

Dacă primiți un mesaj privind memoria insuficientă—

- Salvați și închideți toate fișierele deschise și părăsiți toate programele deschise pe care nu le utilizați pentru a vedea dacă acest lucru rezolvă problema.
- Consultați documentația software-ului pentru cerințele minime de memorie.
- Reinstalați modulele de memorie în conector(i) (consultați *Manualul de service* la support.dell.com/manuals).
- Dacă problema persistă, contactați Dell (consultați „Cum se contactează Dell” la pagina 68).

Dacă întâmpinați alte probleme cu memoria—

- Asigurați-vă că urmați instrucțiunile de instalare a memoriei (consultați *Manualul de service* la support.dell.com/manuals).
- Verificați dacă modulul de memorie este compatibil cu calculatorul dvs. Calculatorul dvs. acceptă memorie DDR3. Pentru mai multe informații despre tipul de memorie acceptat de calculatorul dvs., consultați „Specificații de bază” la pagina 72.

- Reinstalați modulele de memorie (consultați *Manualul de service* la adresa support.dell.com/manuals) pentru a vă asigura de comunicarea corectă a calculatorului cu memoria.
- Rulați programul Dell Diagnostics (consultați „Dell Diagnostics” la pagina 51).
- Dacă problema persistă, contactați Dell (consultați „Cum se contactează Dell” la pagina 68).

Blocări și probleme de software

În cazul în care calculatorul nu pornește — Asigurați-vă de conectarea corectă a cablului de alimentare la calculator și la priza electrică.

Dacă un program încetează să mai răspundă —

Închideți programul:

1. Apăsați simultan tastele <Ctrl><Shift><Esc>.
2. Faceți clic pe **Applications** (Aplicații).
3. Faceți clic pe programul care nu mai răspunde
4. Faceți clic pe **End Task** (Încheiere activitate).

Dacă un program se blochează în mod repetat — Verificați documentația software-ului. Dacă este necesar, dezinstalați și apoi reinstalați programul.

 **NOTĂ:** Software-ul include în general instrucțiuni de instalare în documentația aferentă sau pe CD.

În cazul în care calculatorul încetează să mai răspundă sau apare un ecran albastru —

 **AVERTISMENT:** Este posibil să pierdeți date dacă nu reușiți să efectuați o închidere a sistemului de operare.

Dacă nu reușiți să obțineți un răspuns prin apăsarea unei taste pe tastatură sau prin deplasarea mouse-ului, apăsați și mențineți butonul de alimentare timp de cel puțin 8 până la 10 secunde până când calculatorul se oprește și apoi reporniți calculatorul.

Dacă un program este conceput pentru o versiune anterioară a sistemului de operare Microsoft® Windows® —

Rulați aplicația Program Compatibility Wizard (Expert compatibilitate programe). Program Compatibility Wizard (Expert compatibilitate programe) configurează un program astfel încât să ruleze într-un mediu similar cu o versiune anterioară a sistemului de operare Microsoft Windows.

Rulați aplicația Program Compatibility Wizard (Expert compatibilitate programe):

Windows Vista®

1. Faceți clic pe **Start**  → **Control Panel** (Panou de control) → **Programs** (Programe) → **Use an older program with this version of Windows** (Utilizarea unui program mai vechi cu această versiune de Windows).
2. În ecranul de bun venit, faceți clic pe **Next** (Următorul).
3. Urmați instrucțiunile de pe ecran.

Windows 7

1. Faceți clic pe **Start** .
2. În caseta de căutare, tastați `Use an older program with this version of Windows` (Utilizarea unui program mai vechi cu această versiune de Windows) și apăsați <Enter>.
3. Urmați instrucțiunile asistentului **Program Compatibility** (Compatibilitate programe).

Dacă aveți alte probleme de software —

- Realizați imediat o copie de rezervă a fișierelor
- Utilizați un program de scanare antivirus pentru verificarea unității hard disk sau a discurilor CD.
- Salvați și închideți toate fișierele sau programele deschise și închideți calculatorul cu ajutorul meniului **Start** .
- Verificați documentația software-ului sau contactați producătorul software-ului pentru informații despre depanare:
 - Asigurați-vă că programul este compatibil cu sistemul de operare instalat pe calculatorul dvs.
 - Asigurați-vă de îndeplinirea cerințelor minime de hardware pentru executarea programului. Consultați documentația programului pentru informații.
 - Asigurați-vă că programul este instalat și configurat corect.
 - Verificați dacă driverele dispozitivului intră în conflict cu programul.
 - Dacă este necesar, dezinstalați și apoi reinstalați programul.

Utilizarea instrumentelor de asistență

Dell Support Center (Centru de Asistență Dell)

Dell Support Center (Centru de Asistență Dell) vă ajută să găsiți informațiile de care aveți nevoie privind service-ul, asistența și informații specifice sistemului.

Pentru a lansa aplicația, faceți clic pe pictograma  din bara de activități.

Pagina de start **Dell Support Center** (Centrul de asistență Dell) afișează numărul de model, eticheta de service, codul de service expres ale calculatorului dvs. și informații de contact pentru service.

Pagina de start oferă, de asemenea, legături pentru a accesa:



Self Help (Autoasistență) (Troubleshooting (Depanare), Security (Securitate), System Performance (Performanțe sistem), Network/Internet (Rețea/Internet), Backup/ Recovery (Backup/Recuperare) și Windows operating system (Sistem de operare Windows))



Alerts (Alerte) (alerte de asistență tehnică relevante pentru calculatorul dvs.)



Assistance from Dell (Asistență de la Dell) (Technical Support with DellConnect™ (Asistență tehnică cu DellConnect), Customer Service (Serviciu pentru clienți), Training and Tutorials (Instruire și tutoriale), How-To Help with Dell on Call™ (Ajutor cu Dell on Call) și Online Scan with PC CheckUp (Scanare online cu PC CeckUp))



About Your System (Despre sistemul dvs.) (System Documentation (Documentație sistem), Warranty Information (Informații despre garanție), System Information (Informații despre sistem), Upgrades & Accessories (Upgrade-uri și accesorii))

Pentru mai multe informații despre **Dell Support Center** (Centru de Asistență Dell) și instrumentele de asistență disponibile, faceți clic pe fila **Services** (Servicii) la adresa **support.dell.com**.

Mesaje de sistem

În cazul în care calculatorul se confruntă cu o problemă sau o eroare, poate afișa un mesaj de sistem care vă va ajuta să identificați cauza și acțiunea necesară pentru rezolvarea problemei.



NOTE: Dacă mesajul pe care l-ați primit nu este listat în exemplele următoare, consultați documentația sistemului de operare sau a programului care rula atunci când a fost afișat mesajul. Ca alternativă, puteți consulta și *Ghidul tehnologic Dell* de pe unitatea hard disk sau de la

support.dell.com/manuals sau puteți contacta Dell (consultați „Cum se contactează Dell” la pagina 68).

Alert! Previous attempts at booting this system have failed at checkpoint [nnnn]. For help in resolving this problem, please note this checkpoint and contact Dell Technical Support (Alertă! Încercările anterioare de pornire a acestui sistem au eșuat la punctul de control [nnnn]. Pentru ajutor în rezolvarea acestei probleme, vă rugăm să notați acest punct de control și să contactați Asistența tehnică Dell) — Calculatorul nu a reușit să finalizeze rutina de pornire de trei ori consecutiv din cauza aceleiași erori. Contactați Dell (consultați „Cum se contactează Dell” la pagina 68).

CMOS checksum error (Eroare sumă de verificare CMOS) — Posibilă eroare a plăcii de bază sau nivelul bateriei ceasului în timp real (Real Time Clock — RTC) este scăzut. Înlocuiți bateria tip monedă (consultați *Manualul de service* la adresa support.dell.com/manuals) sau contactați Dell (consultați „Cum se contactează Dell” la pagina 68).

CPU fan failure (Defecțiune ventilator CPU) — Ventilatorul procesorului s-a defectat. Înlocuiți ventilatorul procesorului (consultați *Manualul de service* la adresa support.dell.com/manuals).

Hard-disk drive failure (Eroare unitate hard disk) — Posibilă eroare a unității hard disk în cursul executării rutinei POST. Contactați Dell (consultați „Cum se contactează Dell” la pagina 68).

Hard-disk drive read failure (Eroare la citire unitate hard disk) — Posibilă eroare a unității hard disk la testarea pornirii de pe HDD. Contactați Dell (consultați „Cum se contactează Dell” la pagina 68).

Keyboard failure (Defecțiune tastatură) — Defecțiune a tastaturii sau cablu slăbit.

Pentru a înlocui tastatura, consultați *Manualul de service* la adresa support.dell.com/manuals.

Utilizarea instrumentelor de asistență

No boot device available (Niciun dispozitiv de pornire disponibil) — Nu există nicio partiție de pe care se poate porni pe unitatea hard disk, cablul unității hard disk este slăbit sau nu există niciun dispozitiv de pe care se poate porni.

- Dacă unitatea hard disk este dispozitivul de pornire, asigurați-vă de conectarea cablurilor și de faptul că unitatea este instalată corect și partiționată ca dispozitiv de pornire.
- Accesați configurarea sistemului și asigurați-vă că informațiile pentru secvența de pornire sunt corecte (consultați *Ghidul tehnologic Dell* disponibil pe unitatea hard disk sau la support.dell.com/manuals).

No timer tick interrupt (Nicio întrerupere de tact al temporizatorului) — Este posibil ca un chip de pe placa de sistem să funcționeze defectuos sau ca placa de bază să fie defectă. Contactați Dell (consultați „Cum se contactează Dell” la pagina 68).

USB over current error (Eroare supracurent USB) — Deconectați dispozitivul USB. Dispozitivul dvs. USB are nevoie de mai multă putere pentru a funcționa corect. Utilizați o sursă de alimentare externă pentru a conecta dispozitivul USB sau, dacă dispozitivul dvs. are două cabluri USB, conectați-le pe amândouă.

CAUTION — Hard Drive SELF MONITORING SYSTEM has reported that a parameter has exceeded its normal operating range. It is recommended that you back up your data regularly. A parameter out of range may or may not indicate a potential hard drive problem (ATENȚIONARE — SISTEMUL DE AUTO MONITORIZARE al unității hard disk a raportat că un parametru a depășit intervalul de funcționare normal. Dell recomandă să realizați copii de siguranță ale datelor în mod regulat. Un parametru în afara intervalului poate să indice sau nu o problemă potențială cu unitatea hard disk) — Eroare S.M.A.R.T, posibilă defecțiune a unității hard disk. Contactați Dell (consultați „Cum se contactează Dell” la pagina 68).

Hardware Troubleshooter (Depanator hardware)

Dacă un dispozitiv fie nu este detectat în timpul configurării sistemului de operare, fie este detectat, dar este configurat incorect, puteți utiliza **Hardware Troubleshooter** (Depanator hardware) pentru a rezolva incompatibilitatea.

Pentru a porni Depanatorul hardware:

1. Faceți clic pe **Start**  → **Help and Support** (Ajutor și asistență).
2. Tastați `hardware troubleshooter` în câmpul de căutare și apăsați tasta <Enter> pentru a porni căutarea.
3. În rezultatele căutării, selectați opțiunea care descrie cel mai bine problema și parcurgeți pașii de depanare rămași.

Dell Diagnostics

Dacă aveți o problemă cu calculatorul, efectuați verificările indicate în secțiunea „Blocări și probleme de software” la pagina 46 și rulați programul Dell Diagnostics înainte de a contacta Dell pentru asistență tehnică.



NOTĂ: Dell Diagnostics funcționează numai pe calculatoarele Dell.



NOTĂ: Discul *Drivers and Utilities* (Driveri și utilitare) este opțional și poate să nu fie livrat cu calculatorul dvs.

Asigurați-vă că dispozitivul pe care doriți să îl testați este afișat în programul de configurare a sistemului și că este activ. Apăsați <F2> în timpul secvenței POST (autotest la inițializare) pentru a accesa utilitarul System Setup (BIOS) (Configurare sistem (BIOS)).

Porniți programul Dell Diagnostics de pe unitatea hard disk sau de pe discul *Drivers and Utilities* (Driveri și utilitare).

Pornirea Dell Diagnostics de pe hard disk

Dell Diagnostics este localizat pe o partiție utilitară ascunsă de pe unitatea dvs. hard disk.

 **NOTĂ:** În cazul în care calculatorul nu poate afișa o imagine pe ecran, contactați Dell (consultați „Cum se contactează Dell” la pagina 68).

1. Asigurați-vă de conectarea calculatorului la o priză electrică despre care se știe că funcționează corect.
2. Porniți (sau reporniți) calculatorul.
3. Când apare logo-ul DELL™, apăsați imediat pe <F12>. Selectați **Diagnostics** (Diagnostic) din meniul de pornire și apăsați <Enter>. Această acțiune va invoca pe calculator utilitarul Pre-Boot System Assessment (PSA).

 **NOTĂ:** Dacă așteptați prea mult și este afișat logo-ul sistemului de operare, continuați să așteptați până la afișarea desktop-ului Microsoft® Windows®, apoi opriți calculatorul și încercați din nou.

 **NOTĂ:** Dacă este afișat un mesaj care afirmă că nu a fost găsită nicio partiție utilitară, rulați Dell Diagnostics de pe discul *Drivers and Utilities* (Drivere și utilitare).

Dacă este invocat PSA:

- a. PSA începe să ruleze teste.
- b. Dacă PSA este finalizat cu succes, va fi afișat mesajul următor: „No problems have been found with this system so far. Do you want to run the remaining memory tests? This will take about 30 minutes or more. Do you want to continue? (Recommended).” (Nu au fost depistate probleme cu acest sistem până acum. Doriți să rulați testele de memorie rămase? Acestea vor dura aproximativ 30 de minute sau peste. Doriți să continuați? (Recomandabil)).

- c. Dacă întâlniți probleme legate de memorie, apăsați <y>, în caz contrar apăsați <n>. Este afișat următorul mesaj: "Booting Dell Diagnostic Utility Partition. Press any key to continue." (Se pornește partiția utilitară Dell Diagnostics. Apăsați orice tastă pentru a continua.)
- d. Apăsați orice tastă pentru a ajunge la fereastra **Choose An Option** (Selectare opțiune).

Dacă nu este invocat PSA:

Apăsați orice tastă pentru a porni Dell Diagnostics de pe partiția utilitară de diagnosticare aflată pe unitatea hard disk.

4. Selectați testul pe care doriți să îl rulați.
 5. Dacă o problemă este întâlnită în timpul unui test, un mesaj apare cu un cod de eroare și o descriere a problemei. Notați codul de eroare și descrierea problemei și contactați Dell (consultați „Cum se contactează Dell” la pagina 68).
-  **NOTĂ:** Eticheta de service a calculatorului este afișată în partea superioară a fiecărui ecran de testare. Service Tag (Eticheta de service) vă ajută să vă identificați calculatorul atunci când contactați Dell.

6. Când testele sunt finalizate, închideți ecranul de test pentru a reveni la fereastra **Choose An Option** (Selectare opțiune).
7. Pentru a părăsi Dell Diagnostics și a reporni calculatorul, faceți clic pe **Exit** (ieșire).

Pornirea Dell Diagnostics de pe discul Drivers and Utilities (Driveri și utilitare)

1. Introduceți discul *Drivers and Utilities* (Driveri și utilitare).
2. Opriți și reporniți calculatorul.
Când este afișat logo-ul DELL, apăsați imediat <F12>.

 **NOTĂ:** Dacă așteptați prea mult și apare logo-ul sistemului de operare, continuați să așteptați până când este afișat desktopul Microsoft Windows, apoi opriți calculatorul și încercați din nou.

 **NOTĂ:** Pașii următori schimbă secvența de pornire doar pentru data următoare. La următoarea pornire, calculatorul pornește conform dispozitivelor specificate în programul de configurare a sistemului.

Utilizarea instrumentelor de asistență

3. Când este afișată lista dispozitivelor de pornire, evidențiați opțiunea **CD/DVD/CD-RW** și apăsați <Enter>.
 4. Selectați opțiunea **Boot from CD-ROM** (Pornire de pe CD-ROM) din meniul care apare și apăsați <Enter>.
 5. Tastați **1** pentru a porni meniul CD și apăsați <Enter> pentru a continua.
 6. Selectați **Run the 32 Bit Dell Diagnostics** (Executare Dell Diagnostics pe 32 de biți) din lista numerotată. Dacă sunt listate versiuni multiple, selectați versiunea adecvată pentru calculatorul dvs.
 7. Selectați testul pe care doriți să îl rulați.
 8. Dacă o problemă este întâlnită în timpul unui test, un mesaj apare cu un cod de eroare și o descriere a problemei. Notați codul de eroare și descrierea problemei și contactați Dell (consultați „Cum se contactează Dell” la pagina 68).
-  **NOTĂ:** Eticheta de service a calculatorului este afișată în partea superioară a fiecărui ecran de testare. Service Tag (Eticheta de service) vă ajută să vă identificați calculatorul atunci când contactați Dell.
9. Când testele sunt finalizate, închideți ecranul de test pentru a reveni la fereastra **Choose An Option** (Selectare opțiune).
 10. Pentru a părăsi Dell Diagnostics și a reporni calculatorul, faceți clic pe **Exit** (Ieșire).
 11. Scoateți discul *Drivers and Utilities* (Driveri și utilitare).

Restaurarea sistemului de operare

Puteți să restabiliți sistemul dvs. de operare în următoarele moduri:



- System Restore readuce calculatorul la o stare de funcționare anterioară fără a afecta fișierele de date. Utilizați System Restore (Restaurare sistem) ca primă soluție pentru resturarea sistemului de operare și păstrarea fișierelor de date.
- Dell Factory Image Restore readuce unitatea hard disk la starea de funcționare în care se afla în momentul achiziționării. Această procedură șterge permanent toate datele de pe unitatea hard disk și elimină toate programele instalate după primirea calculatorului. Utilizați Dell Factory Image Restore numai dacă Restabilire sistem nu a rezolvat problema sistemului de operare.
- Dacă ați primit un disc *Operating System* împreună cu calculatorul dvs., puteți să-l utilizați pentru a restabili sistemul de operare. Totuși, utilizând discul *Operating System* (Sistem de operare) se șterg, de asemenea, toate datele de pe unitatea hard disk. Utilizați discul doar dacă Restabilire sistem nu a rezolvat problema sistemului de operare.

Restaurare sistem

Sistemul de operare Microsoft® Windows® oferă o opțiune System Restore (Restaurare sistem) care vă permite să readuceți calculatorul la o stare de funcționare anterioară (fără să afecteze fișierele de date) dacă modificările hardware, software sau alte setări de sistem au lăsat calculatorul într-o stare de funcționare nedorită. Toate modificările pe care System Restore (Restaurare sistem) le face pe calculatorul dvs. sunt complet reversibile.

 **NOTĂ:** Procedurile din acest document sunt valabile pentru vizualizarea implicită Windows, prin urmare este posibil să nu fie valabile dacă setați calculatorul Dell™ la vizualizarea Windows Classic (Clasică Windows).

Pentru a rula System Restore (Restaurare sistem):

1. Faceți clic pe **Start** .
2. Faceți clic pe **All Programs** (Toate programele) → **Accessories** (Accesorii) → **System Tools** (Instrumente de sistem) → **System Restore** (Restaurare sistem).
 **NOTĂ:** Poate fi afișată fereastra **User Account Control** (Control cont utilizator). Dacă sunteți un administrator al calculatorului, faceți clic pe **Continue** (Continuare); dacă nu, contactați administratorul pentru a continua.
3. Faceți clic pe **Next** (Următorul) și urmați instrucțiunile de pe ecran.

În cazul în care restaurarea sistemului nu a rezolvat problema, puteți să anulați ultima restaurare a sistemului.

Pentru a anula ultima restaurare a sistemului:

 **NOTĂ:** Înainte să anulați ultima restaurare a sistemului, salvați și închideți toate fișierele deschise și părăsiți toate programele deschise. Nu modificați, nu deschideți și nu ștergeți niciun fișier sau program până când restaurarea sistemului nu este completă.

1. Faceți clic pe **Start** .
2. Faceți clic pe **All Programs** (Toate programele) → **Accessories** (Accesorii) → **System Tools** (Instrumente de sistem) → **System Restore** (Restaurare sistem).

 **NOTĂ:** Poate fi afișată fereastra **User Account Control** (Control cont utilizator). Dacă sunteți un administrator al calculatorului, faceți clic pe **Continue** (Continuare); dacă nu, contactați administratorul dvs. pentru a continua.

3. Faceți clic pe **Undo System Restore** (Anulare Restaurare sistem) și faceți clic pe **Next** (Următorul).
4. Revedeți opțiunile, apoi faceți clic pe **Finish** (Terminare). Calculatorul dvs. se va reporni și va afișa o confirmare că procesul de anulare este finalizat.

Dell Factory Image Restore

 **AVERTISMENT:** Utilizarea Dell Factory Image Restore șterge definitiv toate datele de pe unitatea hard disk și elimină toate programele sau driverele instalate după ce ați primit calculatorul. Dacă este posibil, realizați copii de siguranță ale datelor înainte să utilizați această opțiune. Utilizați Dell Factory Image Restore numai dacă Restabilire sistem nu a rezolvat problema sistemului de operare.

 **NOTĂ:** Dell Factory Image Restore poate să nu fie disponibil în anumite țări sau pe anumite calculatoare.

Utilizați Dell Factory Image Restore doar ca ultimă metodă pentru restaurarea sistemului de operare. Această opțiune reduce unitatea hard disk la starea de funcționare în care se afla când ați achiziționat calculatorul. Toate programele sau fișierele adăugate de când ați primit calculatorul—inclusiv fișierele de date—sunt șterse permanent de pe unitatea hard disk. Fișierele de date includ documente, foi de calcul, mesaje de poștă electronică, fotografii digitale, fișiere de muzică și altele. Dacă este posibil, realizați copii de siguranță ale tuturor datelor înainte să utilizați Dell Factory Image Restore.

Restaurarea sistemului de operare

Pentru a restaura imaginea din fabrică Dell pe unitatea hard disk:

1. Porniți calculatorul. Când apare logo-ul Dell, apăsați <F8> de mai multe ori pentru a accesa fereastra **Advanced Boot Options** (Opțiuni de pornire avansate).

 **NOTĂ:** Dacă așteptați prea mult și apare logo-ul sistemului de operare, continuați să așteptați până când este afișat desktopul Microsoft Windows, apoi opriți calculatorul și încercați din nou.

2. Selectați **Repair Your Computer** (Reparare calculator). Este afișată fereastra **System Recovery Options** (Opțiuni recuperare sistem).

3. Selectați o configurație de tastatură și faceți clic pe **Next (Următorul)**.

4. Pentru a accesa opțiunile de recuperare, conectați-vă ca utilizator local. Pentru a accesa linia de comandă, tastați **administrator** în câmpul **User Name** (Nume utilizator), apoi faceți clic pe **OK**.

5. Faceți clic pe **Dell Factory Image Restore**. Apare ecranul de întâmpinare **Dell Factory Image Restore**.

 **NOTĂ:** În funcție de configurație, poate fi nevoie să selectați **Dell Factory Tools**, apoi **Dell Factory Image Restore**.

6. Faceți clic pe **Next (Următorul)**.

Apare ecranul **Confirm Data Deletion** (Confirmare ștergere date).

 **NOTĂ:** Dacă nu doriți să lansați Factory Image Restore, faceți clic pe **Cancel (Revocare)**.

7. Faceți clic pe caseta de validare pentru a confirma că doriți să continuați reformatarea unității hard disk și restaurarea software-ului sistemului la starea din fabrică, apoi faceți clic pe **Next (Următorul)**.

Procesul de restaurare începe și poate dura cinci sau mai multe minute până la finalizare. Este afișat un mesaj atunci când sistemul de operare și aplicațiile instalate din fabrică au fost restaurate la starea din fabrică.

8. Faceți clic pe **Finish (Terminare)** pentru a reporni sistemul.

Reinstalarea sistemului de operare

Dacă vă gândiți să reinstalați sistemul de operare Microsoft Windows pentru a corecta o problemă cu un driver nou instalat, mai întâi încercați să utilizați funcția Windows Device Driver Rollback (Revenire driver dispozitiv).

Pentru a reveni la un driver de componentă:

1. Faceți clic pe **Start** .
2. Faceți clic dreapta pe **Computer**.
3. Faceți clic pe **Properties** (Proprietăți) → **Device Manager** (Manager dispozitive).
4. Faceți clic dreapta pe dispozitivul pentru care a fost instalat driverul nou și faceți clic pe **Properties** (Proprietăți).
5. Faceți clic pe fila **Drivers** (Driver) → **Roll Back Driver** (Revenire driver).

Dacă Device Driver Rollback (Revenire driver dispozitiv) nu rezolvă problema, utilizați System Restore (Restaurare sistem) pentru a reduce sistemul de operare în starea de funcționare în care se afla înainte să instalați noul driver al dispozitivului. Consultați „Restaurarea sistemului de operare” la pagina 56.

 **ATENȚIONARE:** Înainte de efectuarea instalării, realizați un backup al tuturor fișierelor de pe unitatea hard disk primară. Pentru configurații convenționale de unități hard disk, unitatea hard disk principală este prima unitate detectată de calculator.

Următoarele sunt obligatorii pentru reinstalarea sistemelor de operare Microsoft Windows:

- Discul *Operating System* (Sistem de operare) de la Dell
- Discul *Drivers and Utilities* (Driver și utilitare) de la Dell

 **NOTĂ:** Discul *Drivers and Utilities* (Driver și utilitare) conține drivere instalate în timpul asamblării calculatorului. Utilizați discul *Drivers and Utilities* (Driver și utilitare) de la Dell pentru a încărca orice drivere necesare. În funcție de regiunea din care ați comandat calculatorul sau de solicitarea discului, este posibil ca discul *Drivers and Utilities* (Driver și utilitare) și discul *Operating System* (Sistem de operare) să nu fie livrate împreună cu calculatorul.

Restaurarea sistemului de operare

Procesul de reinstalare poate dura 1 — 2 ore până la finalizare. După ce reinstalați sistemul de operare, trebuie să reinstalați de asemenea driverele dispozitivelor, un program antivirus și alte programe software.

Pentru a reinstala sistemul de operare Microsoft Windows:

1. Salvați și închideți toate fișierele deschise și închideți toate programele deschise.
2. Introduceți discul *Operating System* (Sistem de operare).
3. Faceți clic pe **Exit** (Ieșire) dacă se afișează mesajul **Install Windows** (Instalare Windows).
4. Reporniți calculatorul.
5. Când apare logo-ul DELL, apăsați imediat <F12>.

 **NOTĂ:** Dacă așteptați prea mult și apare logo-ul sistemului de operare, continuați să așteptați până când este afișat desktopul Microsoft Windows, apoi opriți calculatorul și încercați din nou.

 **NOTĂ:** Pașii următori schimbă secvența de pornire doar pentru data următoare. La următoarea pornire, calculatorul pornește conform dispozitivelor specificate în programul de configurare a sistemului.

6. Când apare lista cu dispozitive de pornire, evidențiați **CD/DVD/CD-RW Drive** (Unitate CD / DVD / CD-RW) și apăsați pe <Enter>.
7. Apăsați orice tastă pentru opțiunea **Boot from CD-ROM** (Pornire de pe CD-ROM).
Urmați instrucțiunile afișate pentru finalizarea instalării.

Utilizați discul *Drivers and Utilities* (Driveri și utilitare) pentru a instala driverele și utilitarele pentru calculatorul dvs., dacă este necesar.

Obținerea de ajutor

Dacă întâmpinați o problemă cu calculatorul, puteți să efectuați următorii pași pentru a diagnostica și a depana problema:

1. Consultați „Rezolvarea problemelor” la pagina 41 pentru informații și proceduri legate de problema întâlnită.
2. Consultați *Ghidul tehnologic Dell* de pe unitatea hard disk sau de la support.dell.com/manuals pentru mai multe informații despre depanare.
3. Consultați „Dell Diagnostics” la pagina 51 pentru proceduri de rulare a Dell Diagnostics.
4. Completați „Lista de verificări pentru diagnostic” la pagina 67.
5. Utilizați suita cuprinzătoare de servicii online disponibile la Dell Support (support.dell.com) pentru ajutor privind procedurile de instalare și depanare. Consultați „Serviciile online” la pagina 63 pentru o listă mai extinsă de servicii Dell Support online.
6. Dacă pașii precedenți nu au rezolvat problema, consultați „Înainte de a apela” la pagina 66.



NOTĂ: Apelați Dell Support de la un telefon apropiat de calculator pentru ca personalul de asistență să vă poată asista în timpul procedurilor necesare.



NOTĂ: Sistemul de cod de service expres Dell poate să nu fie disponibil în toate țările.

Obținerea de ajutor

Când vi se solicită de către sistemul telefonic automat Dell, introduceți codul de service expres pentru a dirija direct apelul către personalul de service adecvat. Dacă nu aveți un cod de service expres, deschideți dosarul **Dell Accessories** (Accesorii Dell), faceți dublu clic pe pictograma **Express Service Code** (Cod de service expres) și urmați instrucțiunile.

 **NOTĂ:** Unele servicii nu sunt disponibile întotdeauna în toate locurile situate în afara zonei continentale a S.U.A. Apelați reprezentantul local Dell pentru informații asupra disponibilității.

Asistență tehnică și serviciu clienți

Serviciul de asistență Dell este disponibil pentru a răspunde întrebărilor legate de hardware. Personalul nostru de asistență utilizează diagnosticarea bazată pe calculator pentru a oferi răspunsuri rapide și precise.

Pentru a contacta serviciul de asistență Dell, consultați „Înainte de a apela” la pagina 66 și „Cum se contactează Dell” la pagina 68.

DellConnect

DellConnect™ este un instrument de acces online simplu care permite unui asociat de service și asistență al companiei Dell să acceseze calculatorul dvs. prin intermediul unei conexiuni de bandă largă, să diagnosticheze problema și să o remedieze, toate acestea sub supravegherea dvs. Pentru mai multe informații, vizitați www.dell.com/dellconnect.

Servicii online

Puteți afla despre produsele și serviciile Dell pe următoarele situri Web:

- **www.dell.com**
- **www.dell.com/ap** (doar țările din Asia/Pacific)
- **www.dell.com/jp** (doar Japonia)
- **www.euro.dell.com** (doar Europa)
- **www.dell.com/la** (țările din America Latină și Caraibe)
- **www.dell.ca** (doar Canada)

Puteți să accesați Dell Support prin intermediul următoarelor site-uri Web și adrese de poștă electronică:

Situri web Dell Support

- **support.dell.com**
- **support.jp.dell.com** (doar Japonia)
- **support.euro.dell.com** (doar Europa)
- **supportapj.dell.com** (doar Asia Pacific)

Adrese de e-mail Dell Support

- **mobile_support@us.dell.com**
- **support@us.dell.com**
- **la-techsupport@dell.com** (doar țările din America Latină și Caraibe)
- **apsupport@dell.com** (doar țările din Asia/Pacific)

Adrese de poștă electronică Dell Marketing and Sales

- **apmarketing@dell.com** (doar țări din Asia/Pacific)
- **sales_canada@dell.com** (doar Canada)

Protocol de transfer fișiere anonim (FTP)

- **ftp.dell.com**

Conectați-vă ca utilizator: `anonymous` (anonim) și utilizați adresa de e-mail ca parolă.

Serviciu automat stare comandă

Pentru a verifica starea oricărui produs Dell comandat, puteți vizita **support.dell.com** sau puteți apela serviciul de comunicare automată a stării comenzilor. Un mesaj înregistrat vă solicită informațiile necesare pentru a localiza și a raporta asupra comenzii dvs. Pentru numărul de telefon corespunzător regiunii dvs., consultați „Cum se contactează Dell” la pagina 68.

Dacă aveți o problemă cu comanda dvs., cum ar fi piese lipsă, piese greșite sau facturare incorectă, contactați Dell pentru asistență clienți. Să aveți factura sau bonul de livrare la îndemână atunci când efectuați apelul.

Pentru numărul de telefon corespunzător regiunii dvs., consultați „Cum se contactează Dell” la pagina 68.

Informații despre produse

Dacă aveți nevoie de informații despre produse suplimentare disponibile de la Dell sau dacă doriți să plasați o comandă, vizitați site-ul Web Dell la adresa **www.dell.com**. Pentru numărul de telefon corespunzător regiunii dvs. sau pentru a discuta cu un specialist în vânzări, consultați „Cum se contactează Dell” la pagina 68.



Returnarea articolelor pentru reparare în garanție sau pentru credit

Pregătiți toate articolele care sunt restituite, atât pentru reparație cât și pentru ramburs, după cum urmează:

 **NOTĂ:** Înainte de a returna produsul către Dell, asigurați-vă că realizați copii de siguranță ale tuturor datelor de pe unitatea hard disk și de pe orice alt dispozitiv de stocare în produs. Eliminați oricare și toate informațiile confidențiale, proprietare și personale, precum și suporturile amovibile, precum CD-urile sau cardurile media. Dell nu își asumă răspunderea pentru nicio informație confidențială, proprietară sau personală, date pierdute sau corupte sau suporturi amovibile deteriorate sau pierdute ce au fost incluse în returnare.

1. Apelați Dell pentru a obține un număr de autorizare pentru returnarea materialelor și notați-l clar și vizibil pe exteriorul cutiei.

Pentru numărul de telefon de apel corespunzător regiunii dvs., consultați „Cum se contactează Dell” la pagina 68.

2. Includeți o copie a facturii și o scrisoare care descrie motivul restituirii.
 3. Includeți o copie a listei de verificare pentru diagnostic (consultați „Lista de verificare pentru diagnostic” la pagina 67), indicând testele rulate și toate mesajele de eroare raportate de Dell Diagnostics (consultați „Dell Diagnostics” la pagina 51).
 4. Includeți toate accesoriile care aparțin articolului (-elor) care este (sunt) restituit(e) (cabluri de alimentare, software, ghiduri și altele) dacă restituirea se face în scopul rambursării.
 5. Ambalați echipamentul care va fi restituit în materialele de ambalare originale (sau echivalent).
-  **NOTĂ:** Cheltuielile de expediție cad în sarcina dvs. De asemenea, vă revine răspunderea asigurării oricărui produs restituit și vă asumați riscul de pierdere în timpul expedierii către Dell. Coletele contra ramburs (C.O.D.) nu vor fi acceptate.
-  **NOTĂ:** Coletele returnate care nu întrunesc toate condițiile enunțate precedent vor fi refuzate la biroul de recepție Dell și vă vor fi returnate.

Înainte să apelați

 **NOTĂ:** Trebuie să aveți codul de service expres pregătit când apelați. Codul ajută sistemul telefonic de asistență automat al Dell să direcționeze apelul dvs. mai eficient. Vi se poate solicita și eticheta de service.

Localizarea etichetei de service

Eticheta de service a calculatorului se află pe o etichetă de pe baza calculatorului.

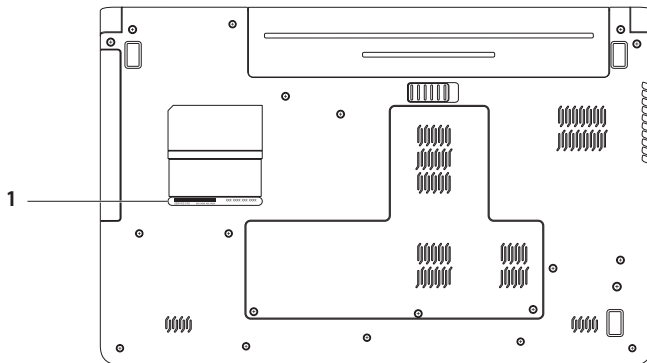

1 Service tag (Etichetă de service)

Listă de verificare a diagnosticării

Rețineți să completați următoarea listă de verificare a diagnosticării. Dacă este posibil, porniți calculatorul înainte să apelați la Dell pentru asistență și efectuați apelul de la un telefon aflat în apropierea calculatorului. S-ar putea să vi se solicite să tastați câteva comenzi la tastatură, să faceți schimb de informații detaliate în timpul operațiilor sau să încercați alți pași de depanare posibili doar de la calculator. Asigurați-vă că documentația calculatorului este disponibilă.

- Nume:
- Dată:
- Adresă:
- Număr de telefon:
- Etichetă de service (cod de bare în partea posterioară sau inferioară a calculatorului dvs.):
- Cod de service expres:
- Număr de autorizație pentru restituirea materialului (dacă este comunicat de tehnicianul de asistență Dell):
- Sistem de operare și versiune:
- Dispozitive:
- Carduri de extensie:

- Sunteți conectat la o rețea? Da/Nu
- Rețea, versiune și adaptor de rețea:
- Programe și versiuni:

Consultați documentația sistemului dvs. de operare pentru a determina conținutul fișierelor de inițializare a calculatorului. În cazul în care calculatorul este conectat la o imprimantă, imprimați toate fișierele. În caz contrar, notați conținutul fiecărui fișier înainte să apelați Dell.

- Mesaj de eroare, cod sonor sau cod de diagnosticare:
- Descrierea problemei și procedurile pe care le-ați efectuat:

Cum se poate contacta Dell

Pentru clienții din Statele Unite, apelați 800-WWW-DELL (800-999-3355).

 **NOTĂ:** Dacă nu aveți o conexiune la Internet activă, puteți găsi informații de contact pe factura de achiziție, bonul de livrare, foaia de expediție sau în catalogul de produse Dell.

Dell oferă mai multe opțiuni de asistență și service online și telefonic. Disponibilitatea variază în funcție de țară și produs, iar unele servicii s-ar putea să nu fie disponibile în regiunea dvs.

Pentru a contacta Dell referitor la probleme de vânzări, asistență tehnică sau service pentru clienți:

1. Vizitați **support.dell.com/contactdell**.
2. Selectați țara sau regiunea dvs.
3. Selectați serviciul sau legătura de asistență tehnică adecvată, în funcție de necesitățile dvs.
4. Alegeți metoda de a contacta Dell care vă este convenabilă.

Găsirea mai multor informații și resurse

Dacă aveți nevoie să:

reinstalați sistemul de operare

rulați un program de diagnosticare pentru calculator, reinstalați software-ul de sistem al calculatorului sau actualizați driverele și fișierele readme pentru calculator

aflați mai multe despre sistemul de operare, întreținerea perifericelor, RAID, Internet, Bluetooth®, rețea și e-mail

îmbunătățiți calculatorul cu memorie nouă sau suplimentară sau cu o unitate hard disk nouă
reinstalați sau înlocuiți o componentă uzată sau defectă

Consultați:

discul *Operating System* (Sistem de operare)

discul *Drivers and Utilities* (Drivere și utilitare)



NOTĂ: Actualizări de drivere și documentație pot fi găsite la support.dell.com.

Ghidul tehnologic Dell este disponibil pe unitatea hard disk și la support.dell.com/manuals

Manualul de întreținere la support.dell.com/manuals



NOTĂ: În anumite țări, deschiderea calculatorului și înlocuirea componentelor pot anula garanția. Verificați condițiile de garanție și returnare înainte de a interveni în interiorul calculatorului.

Dacă aveți nevoie să:

găsiți informații despre cele mai bune practici de siguranță pentru calculatorul dvs.
revedeți informațiile de garanție, termenii și condițiile (S.U.A.), instrucțiuni de siguranță, informații normative, informații despre ergonomie și Acordul de licență pentru utilizatorul final.

găsiți eticheta de service/codul de service expres — Trebuie să utilizați eticheta de service pentru a identifica calculatorul pe **support.dell.com** sau pentru a contacta asistența tehnică

găsiți drivere și descărcări
accesați asistența tehnică și ajutorul pentru produs
verificați starea comenzilor pentru comenzi noi
găsiți soluții și răspunsuri la întrebări frecvente
localizați informații despre actualizările de ultimă oră privind modificările tehnice sau materiale de referință avansate pentru tehnicieni și utilizatori experimentați

Consultați:

documentele privind siguranța și normele livrate cu calculatorul și pagina de start pentru conformitatea cu normele la adresa **www.dell.com/regulatory_compliance**

informațiile de pe baza calculatorului

Dell Support Center (Centru de asistență Dell). Pentru a lansa **Dell Support Center** (Centru de asistență Dell), faceți clic pe pictograma  din bara de activități.

support.dell.com

Specificații de bază

Această secțiune oferă informații de care puteți avea nevoie când configurați calculatorul, actualizați drivere sau îmbunătățiți calculatorul. Pentru specificații mai detaliate, consultați *Comprehensive Specifications* (Specificații detaliate) la support.dell.com/manuals.

 **NOTĂ:** Ofertele pot varia în funcție de regiune. Pentru mai multe informații despre configurarea calculatorului, faceți clic pe **Start**  → **Help and Support** (Ajutor și asistență) și selectați opțiunea de vizualizare a informațiilor despre calculatorul dvs.

Model de calculator

Dell™ Inspiron™ 1764

Informații despre calculator

Tipuri de procesor	Intel® Core™ i7 Intel Core i5 Intel Core i3 Intel Pentium® Intel Celeron®
Chipset sistem	Intel HM55

Memorie

Conector modul de memorie	doi conectori SODIMM accesibili utilizatorului
Tip memorie	DDR3 1066 MHz
Configurații posibile ale memoriei	2 GB, 3 GB, 4 GB, 6 GB și 8 GB

 **NOTĂ:** Pentru instrucțiuni despre îmbunătățirea memoriei, consultați *Manualul de service* la adresa support.dell.com/manuals.

Conectori

Audio	un conector de intrare microfon, un conector stereo căști/boxă
card Mini-Card	un slot Mini-Card complet tip IIIA, un slot Mini-Card cu jumătate de dimensiune
HDMI	un conector cu 19 pini
Rețea	un conector RJ45
USB	patru conectori cu 4 pini compatibili USB 2.0
Video	un conector cu 15 orificii
cititor de carduri media	un slot 7 în 1

Comunicații

Rețea	10/100 Ethernet LAN pe placa de sistem
Wireless	Mini-Card WLAN intern cu WiFi 802.11a/b/g/n, WWAN și tehnologie wireless Bluetooth®

Cameră

Rezoluție cameră	1,3 megapixeli
Rezoluție video	640 x 480 la 30 cps (maximă)

Specificații de bază

Afișajul

Tip	HD WLED cu TrueLife de 17,3 inchi
Înălțime	214,81 mm
Lățime	381,88 mm
Diagonală	439,42 mm

Baterie

litium ion „inteligent” 6 elemente

Adâncime	53,1 mm
Înălțime	22,3 mm
Lățime	274,5 mm
Greutate	0,35 kg

Baterie

litium ion „inteligent” 9 elemente

Adâncime	53,1 mm
Înălțime	42,9 mm
Lățime	314,45 mm
Greutate	0,52 kg
Tensiune	11,1 V c.c.
Timpe de încărcare (aproximativ)	4 ore (cu calculatorul oprit)
Timpe de funcționare (aproximativ)	Durata de funcționare a bateriei variază în funcție de condițiile de funcționare.
Baterie tip monedă	CR-2032

Adaptor de c.a.

 **NOTĂ:** Utilizați doar adaptoarele de c.a. specificate ca fiind destinate utilizării cu calculatorul dvs. Consultați informațiile de siguranță livrate împreună cu calculatorul dvs.

Tensiune de intrare	100–240 V c.a.
Curent de intrare	1,5 A
Frecvență de intrare	50–60 Hz
Putere de ieșire	65 W sau 90 W
Curent de ieșire	3,34 A (65 W) (continuu) 4,62 A (90 W) (continuu)
Tensiune de ieșire nominală	$19,5 \pm 1$ V c.c.
Temperatură de funcționare	0° - 35°C
Temperatură de depozitare	Între –40 și 65°C

Date fizice

Înălțime	20,5 mm - 33,3 mm
Lățime	420,0 mm
Adâncime	276,0 mm
Greutate (baterie cu 6 elemente)	configurabil la mai puțin de 3,3 kg

Specificații de bază

Mediul ambiant al calculatorului

Interval de temperatură

În stare de funcționare	0° - 35°C
Depozitare	Între -40 și 65°C

Umiditate relativă (maximă)

În stare de funcționare	10% - 90% (fără condens)
Depozitare	5% - 95% (fără condens)

Vibrație maximă (utilizarea unui spectru de vibrație aleatoriu care simulează mediul utilizatorului)

În stare de funcționare	0,66 GRMS
Nefuncționare	1,30 GRMS

Mediul ambiant al calculatorului

Șoc maxim (pentru funcționare - măsurat cu Dell Diagnostics rulând pe unitatea hard disk și un impuls semisinusoidal de 2 ms; pentru nefuncționare - măsurat cu unitatea hard disk în poziție de parcare și un impuls -semisinusoidal de 2 ms):

În stare de funcționare	110 G
Nefuncționare	160 G

Altitudine (maximă)

În stare de funcționare	de la -15,2 la 3048 m
Depozitare	între -15,2 și 10.668 m

Nivel contaminant în suspensie	G2 sau inferior, așa cum este definit de ISA-571.04-1985
--------------------------------	--

Anexă

Mențiune produs Macrovision

Acest produs include tehnologie de protecție a drepturilor de proprietate intelectuală, care este protejată prin declarații de proprietate asupra procedurii din anumite brevete și alte drepturi de proprietate intelectuală din S.U.A. deținute de Corporația Macrovision și de alți deținători de drepturi. Utilizarea tehnologiei de protecție a drepturilor de proprietate intelectuală trebuie aprobată de Corporația Macrovision, fiind destinată exclusiv utilizării domestice sau în alte medii restrânse, în absența unei autorizații extinse oferite de către Corporația Macrovision. Dezasamblarea și modificarea echipamentului sunt interzise.

Informații pentru NOM sau Standardul Oficial Mexican (doar pentru Mexic)

Următoarele informații sunt înscrise pe dispozitivul(ele) prezentat(e) în acest document, conform reglementărilor Standardului Oficial Mexican (NOM):

Importator:

Dell México S.A. de C.V.

Paseo de la Reforma 2620 – Flat 11°

Col. Lomas Altas

11950 México, D.F.

Numărul modelului normativ	Tensiune de intrare	Frecvență de intrare	Consum de energie electrică	Curent de ieșire:
P07E	100–240 V c.a.	50–60 Hz	1,5 A	3,34–4,62 A

Pentru detalii, citiți informațiile de siguranță livrate împreună cu calculatorul.

Pentru informații suplimentare despre cele mai bune practici privind siguranța, consultați pagina de start privind conformitatea cu reglementările, la adresa www.dell.com/regulatory_compliance.

Index

A

Adaptor de c.a.

conectarea **6**

specificații **75**

stare indicator luminos **23**

adresă e-mail

pentru asistență tehnică **63**

adrese de e-mail pentru asistență **63**

afișaj

dimensiune **74**

tipuri **74**

ajutor

obținere de ajutor și asistență **61**

alimentarea calculatorului **8**

audio

conectarea **18**

B

backup-uri

creare **39**

baterie

6 celule **74**

9 elemente **74**

stare indicator luminos **23**

tip monedă **74**

C

cablu de securitate, conectare **21**

cameră **33**

rezoluție video **73**

Card SIM **10**

căști, conectare **18**

CD-uri, redare și creare **36**

Index

chipset **72**

cititor de carduri media **19**

conectarea

Adaptor de c.a. **6**

la Internet **14**

network cable **7**

conectare FTP, anonimă **63**

Conexiune la Internet **14**

configurare, înainte de a începe **5**

copiere de siguranță și recuperare **39**

Cum se poate contacta Dell online **68**

D

date, backup **38**

Dell Diagnostics **51**

Dell Factory Image Restore **57**

deteriorare, evitare **5**

driveri și descărcări **71**

DVD-uri, redare și creare **36**

E

economisirea energiei **37**

energie

economisire **37**

F

flux de aer

siguranța calculatorului **5**

G

gesturi pentru touchpad **26**

H

HDMI **73**

conectarea **21**

I

indicatoare luminoase de alimentare/baterie **22**

ISP

furnizor de servicii de Internet **14**

M

- Macrovision **77**
- media card reader **19**
- memorie
 - configurații **72**
 - tipuri **72**
- microfon
 - analogic **23**
 - conectare externă **18**
- Mini-Carduri **73**

N

- NOM **78**

O

- opțiuni de reinstalare a sistemului **55**

P

- personalizare
 - desktop-ul dvs. **36**
 - setările dvs. privind consumul de energie **37**
- procesoarele **72**

R

- recuperarea datelor **39**
- redare CD/DVD **29**
- reinstalare Windows **60**
- restaurare imagine din fabrică **57**
- restaurare sistem **55**
- rețea
 - conector **73**
- rețea cu cablu
 - cablu de rețea, conectare **7**

S

- specificații
 - caracteristici **36**
 - configurare **5**
 - dimensiuni **75**

U

- unitatea optică **19**
- USB **19, 21**

Index

V

ventilație, asigurare **5**

VGA

conectarea **21**

video

conector **73**

volum **29**

W

Windows

configurare **9**

reinstalare **60**

wireless

configurare **15**

plăci **73**

Tipărit în Irlanda.

www.dell.com | support.dell.com



06335YA00